

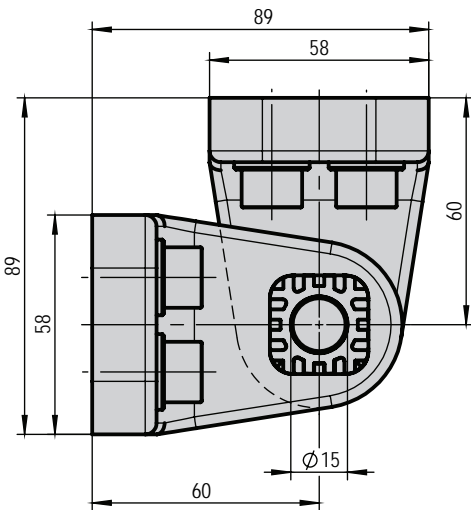

**SCHWERLASTSCHARNIER  
BIS 360 KG**

**HEAVY WEIGHT HINGE  
UP TO 360 KG**

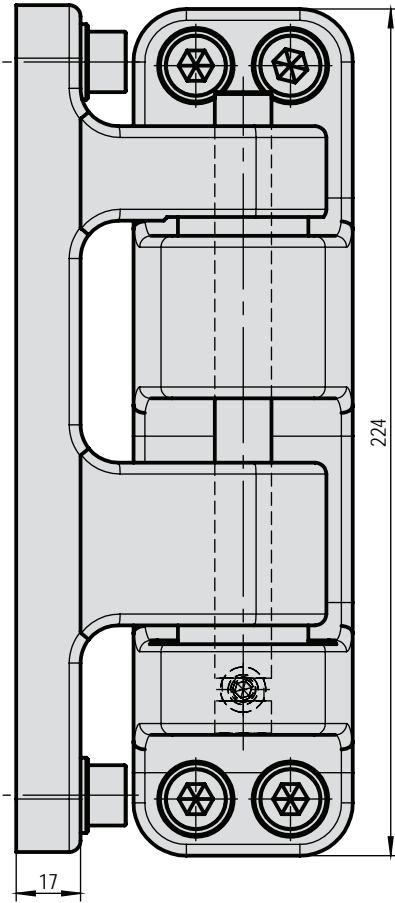

**Schwerlastscharnier**

Werkstoff: Edelstahl  
Oberfläche: gesandstrahlt  
Max. Türgewicht: ca. 360 kg  
Max. Türgröße: 2,0 m x 1,0 m

**Heavy weight hinge**

Material: Stainless steel  
Surface: sand blasted  
Max. door weight: ca. 360 kg  
Max. door size: 2,0 m x 1,0 m

Art. No. rechts / right hand	Art. No. links / left hand	Überschlag / Offset min.	Gewicht Weight
<b>V35109001</b>	<b>V35109002</b>	90 mm	7,000 kg

**Zusätzliche Informationen**

- für aufliegende Türen
- steigend
- justierbar in 2 Achsen

**Additional information**

- for offset doors
- rising
- adjustable in 2 axes

**Schwerlastscharnier**

Werkstoff: Edelstahl  
Oberfläche: gesandstrahlt  
Max. Türgewicht: ca. 360 kg Max.  
Türgröße: 2,0 m x 1,0 m

**Heavy weight hinge**

Material: Stainless steel  
Surface: sand blasted  
Max. door weight ca. 360 kg  
Max. door size: 2,0 m x 1,0 m

Art. No. rechts oder links / right or left hand	Überschlag / Offset min.	Gewicht Weight
<b>V35109050</b>	90 mm	7,000 kg

**Zusätzliche Informationen**

- für aufliegende Türen
- nicht steigend
- justierbar in 2 Achsen

**Additional information**

- for offset doors
- non rising
- adjustable in 2 axes

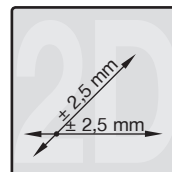

Einstellbereich  
Adjustment