

Kundenlösung

ULTRA





ULTRA.

Sicher. Robust. Präzise.

Der ULTRA wurde von STUV als individuelle Kundenlösung für die Bereiche Pharma- und Lab-Care entwickelt. Der Verschluss ist an Kühl- und Wärmeschränken einsetzbar, für die besonders hohe Anforderungen hinsichtlich Sicherheit und thermischer Stabilität gelten. Typische Inhalte stellen Proben, verschiedene Reagenzien, Zellen, Blutprodukte oder verschiedene biologische Produkte dar.

Das Schlosssystem gewährleistet einen luftdichten Verschluss bei einer hohen mechanischen Belastbarkeit.



Eigenschaften

Öffnen und Schließen in je zwei Schritten

Tür wird beim Schließen durch Griffbetätigung an die Dichtung gezogen

Bewegungsrichtung des Griffes beim Öffnen und Schließen frei

optionales zusätzliches Verschließen durch Bügelschloss / Plombe

Hygienegerechte, leicht zu reinigende Konstruktion

für Schrankinnentemperaturen von -90°C bis $+90^{\circ}\text{C}$ geeignet

Kloben einstellbar / Toleranzausgleich ± 5 mm

Gehäusebefestigung über Langlöcher

Verschraubung im verschlossenen Zustand nicht zugänglich

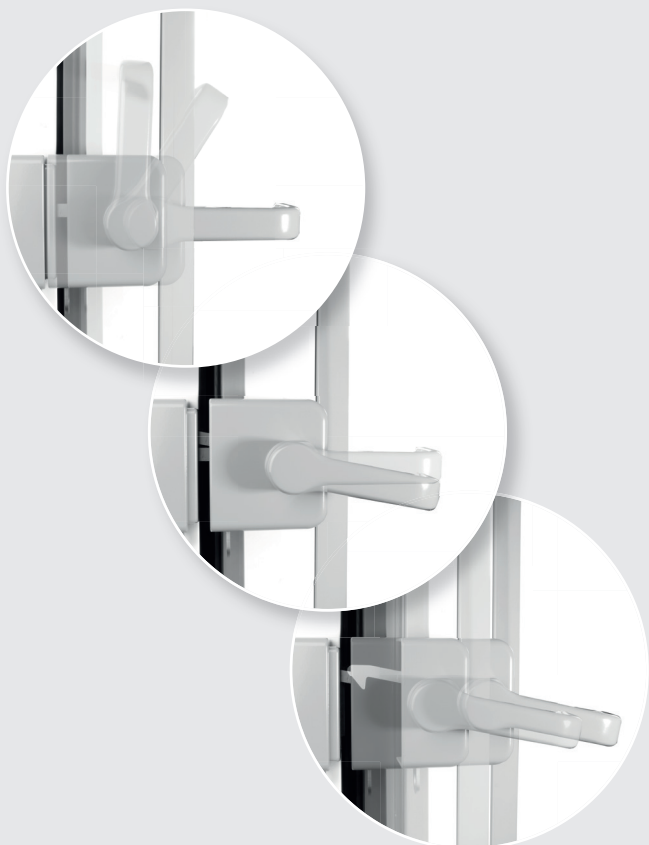

Sichere Öffnung

Hebel waagerecht stellen

Tür in Anlüftstellung

●
Hebel bis Anschlag drücken

Tür freigegeben

●
Hebel zum Öffnen ziehen

THINKING SAFER.

Zweifach gesichert.

Der ULTRA verfügt über zwei Verschlussvorrichtungen. Zusätzlich zum eingebauten Profilhalbzylinder kann der Verschluss mittels zweier Edelstahlaschen über ein optionales Bügelschloss gegen unbefugtes Öffnen gesichert werden.

Durch diese Lösung lässt sich z. B. eine präventive Verschlusskontrolle über das Vier-Augen-Prinzip realisieren, falls dies bei bestimmten Arbeitsvorgängen erforderlich ist.

Zusätzlich lassen sich die Laschen für eine Verplombung nutzen.



Im Detail.

Der neue ULTRA. Ein Produkt - viele Vorteile und eine überzeugende Fertigungsqualität. Hier finden Sie die technischen Informationen.

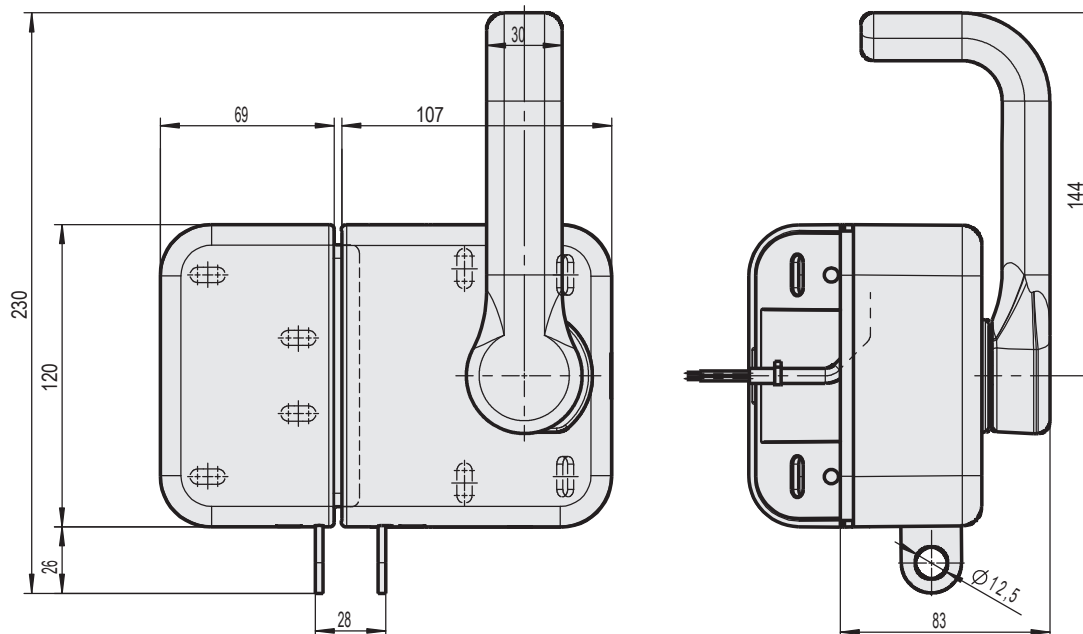

Verschlusseinheit

Verschlussmaße 107 x 120 x 119 mm

Klobenmaße 69 x 120 x 56 mm

Befestigung Senkschraube M5 x 10 auf Grundplatte

Verschlussanzeige 2 Microschalter mit Steuerleitung

Gehäuse Zink-Druckguss, Polyamid

Oberfläche EPS RAL 7037

Schwenkhaken Edelstahl

Varianten Verschlussgehäuse ohne 45°-Abkantung für Türen mit 90°-Falz

Lieferumfang Verschlussgehäuse mit Hebelgriff, Kloben, Grundplatte, Profilhalbzylinder, 2 Laschen für Hangschloss

Optional Notentriegelung, Hangschloss

Anzugskräftig.

Der ULTRA-Schwenkhaken

Im verschlossenen Zustand gewährt der ULTRA-Schwenkhaken aus Edelstahl keine Bewegungstoleranz. Der Haken greift in den Kloben und beweist im Verschlusszustand eine stabile und feste Haptik.

